

Kontener z otwieranym dnem – 1500 l Typ: 4728
TYP: F4C_4728_0000



Ilustracyjny rysunek

DANE TECHNICZNE

Materiał	stal
Grubość materiału (ścianki i dno)	3 mm
Pojemność	1500 l
Waga	190 kg
Nośność	800 kg
Wymiary oczka (szer. x wys.)	200 x 90 mm
Wymiary wewnętrzne (dł. x szer. x wys.)	1350 x 1000 x 1100 mm
Wymiary zewnętrzne (dł. x szer. x wys.)	1500 x 1080 x 1320 mm

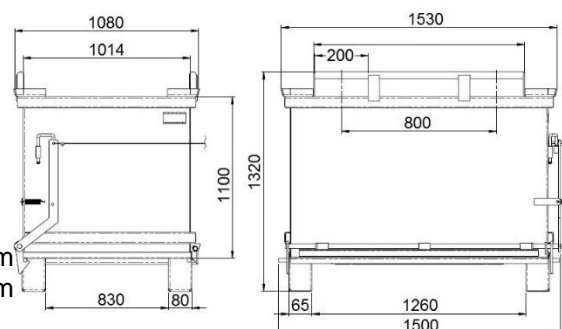

WŁAŚCIWOŚCI

- Wykonany z blachy stalowej.
- Specjalny pojemnik z otwieranym dnem.
- Solidna konstrukcja zapewnia odpowiednią wytrzymałość.
- Odblokowanie dna za pomocą linki można wykonać z miejsca kierowcy wózka widłowego.
- Ponowne zamknięcie dna można wykonać poprzez ostrożne postawienie pojemnika na ziemi (dno zablokuje się automatycznie).
- Manipulacja pojemnikiem – za pomocą dźwigu lub wózka widłowego jest możliwa dzięki czterem uchwytom.
- Powierzchnia jest pokryta farbą podkładową i nawierzchniową.
- Warianty kolorystyczne na zamówienie (zielony, żółty, czerwony lub brązowy).

KOLORYSTYKA

Standardowo niebieski

PRZEZNACZENIE

Produkt jest przeznaczony do zbierania i transportu zwykłych odpadów lub materiałów.