

Plastikowy pojemnik – 80 l – TYP 003-3

TYP: F2B_0003_3000



Ilustraciny rvsunek

DANE TECHNICZNE

Materiał	Tworzywo sztuczne (HDPE)
Pojemność	80 l
Waga	7 kg (± 5 %)
Maks. waga pojemnika	50 kg (± 5 %)
Nośność	32 kg (± 5 %)
Średnica koła	200 mm
Wymiary (szer. x gł. x wys.)	445 x 500 x 915 mm

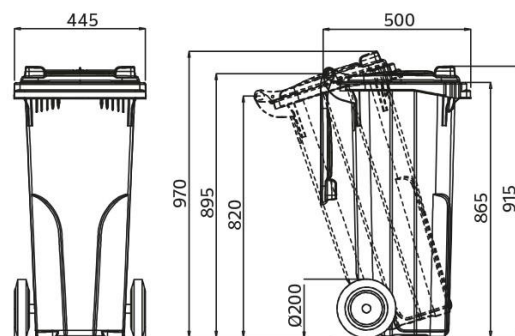

WŁAŚCIWOŚCI

- Wykonane w 100% z tworzywa sztucznego nadającego się do recyklingu – polietylenu o wysokiej gęstości (HDPE).
- Standardowo dostarczane z dwoma gumowymi kółkami z plastikowym środkiem o średnicy 200 mm.
- Kółka dostarczane są wraz z metalową osią.
- Wyprodukowane zgodnie z normą EN 840 i certyfikowane zgodnie z RAL-GZ 951/1.
- Odporne na promieniowanie UV, czynniki chemiczne i biologiczne oraz mróz.
- Gładkie powierzchnie zapobiegają przywieraniu odpadów.
- Materiał produkcyjny nie zawiera kadmu i może być ponownie granulowany.

KOLORYSTYKA

Czarny (RAL-7016).

PRZEZNACZENIE

Produkt jest przeznaczony jako pojemnik zbiorczy do segregacji odpadów komunalnych.

DODATKI

Nie nadaje się do przechowywania gorącego popiołu.

Materiał produkcyjny nadaje się do recyklingu.

Materiał nie zawiera kadmu.

Logo nadrukowane termicznie



MEVA-POL Sp. z o. o.

Ul. Kościuszki 5B
66-008 Świdnica k/Zielonej Góry

KONTAKT

meva.pol@meva.eu
Tel./Fax: 0048/68/451 88 58